

ABUS Halvportalkran EHPK

Fritt för produktivitet

ABUS halvportalkran erbjuder möjlighet att täcka stora ytor kombinerat med reducerad statisk belastning för hallkonstruktionen. Ytterligare fördelar är att ingen ovanpåliggande räls på golv krävs vilket inte begränsar framkomlighet för till exempel truckar.

Användningsfrihet är en produktivitetfaktor att räkna med.

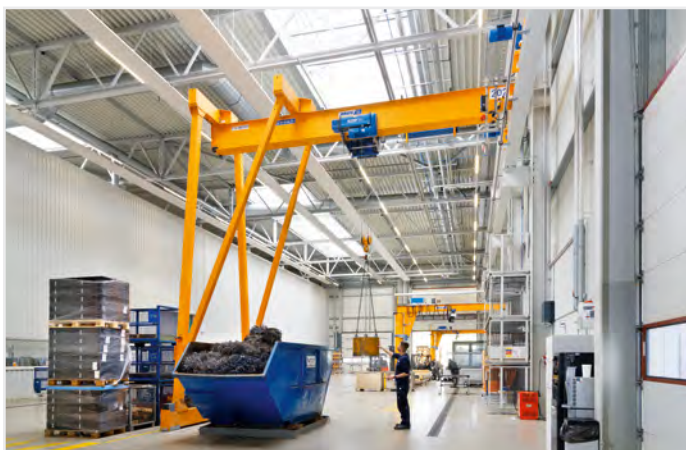

ABUS Kransystem AB – Strågatan 5 – 653 43 Karlstad – Tel. 054-55 56 50 – E-mail: info@abus-kransystem.se

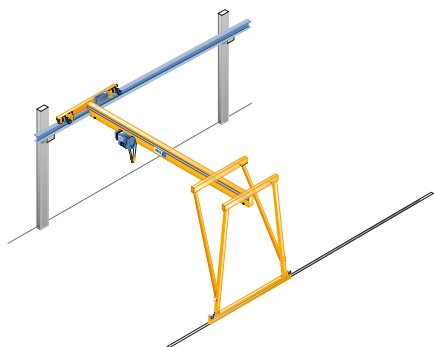

Golv

stadigt

Halvportalkranens nedre ändvagn löper stadigt direkt mot golvet, där hjulen löper på en ingjuten räls eller direkt på betonggolvet. Det senare sker med speciellt anpassade hjul. Ingen uppstickande och därmed störande räls är i vägen.

Motordrift

jämn och hög säkerhet

ABUS Halvportalkran har två högkvalitativa motorer på den övre ändvagnen. Styrullar ser till att ändvagnens hjul löper direkt mot kranbanans räl vilket också reducerar skevkrafter. Detta koncept säkrar en jämn kraftfördelning på kranbanan och minskar slitaget.



Lyftkapacitet upp till 10 t

högre kapaciteter efter förfrågan



Spännvidd upp till 15 m

beroende på lastkapacitet

Mjuk

steglös

Frekvensomriktare ABULiner erbjuder mjuka och stadiga åkrörelser lämpade för känsliga lyft. Frekvensdriften reducerar också lastpendlingen vid acceleration och stopp.

Robust

stabil

ABUS Halvportalkran är från grunden byggd med ABUS höga kvalitet där kranbryggan är en lådbalk. Kranen utrustad med ABUS telfer ger en pålitlig och stabil halvportalkran i robust utförande.

Smart

säker

Som standard utrustas ABUS Halvportalkran med kollisionsskydd samt varningslampa när kranen är i åkrörelse. Urspårningsskydd på övre ändvagnen mot kranbanan är standard på ABUS Halvportalkran. Sammantaget ger detta en smart och säker kran.

Installation

enkelt

Tack vare ABUS genomtänkta serietillverkning kan installation ske både snabbt och enkelt. Kranen kommer snabbt till ert förfogande.

